

7.2 Гарантийный срок эксплуатации 24 месяца со дня ввода огнепреградителя в эксплуатацию, но не более 36 месяцев с момента отгрузки огнепреградителя предприятием-изготовителем.

7.3 Назначенный срок службы огнепреградителя – 15 лет.

### 8 СВИДЕТЕЛЬСТВО О ПРИЕМКЕ

Огнепреградитель ОП-\_\_\_\_\_ № \_\_\_\_\_ соответствует техническим условиям ТУ 3689-101-10524112-2007 и признан годным к эксплуатации.

Дата изготовления \_\_\_\_\_

М.П.

Личные подписи или оттиски личных  
клейм лиц, ответственных за приемку

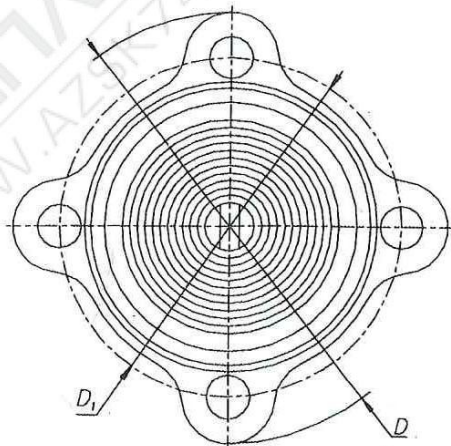
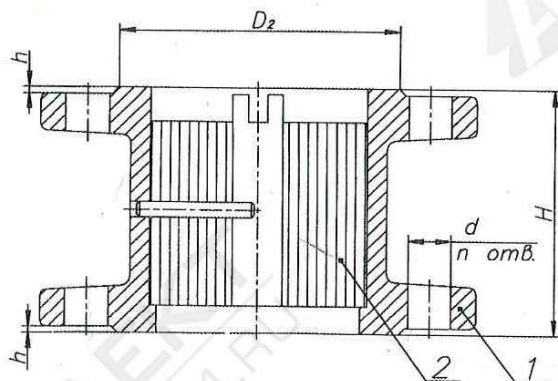

1 – огнепреграждающий элемент; 2 – корпус

Рисунок 1 – Огнепреградители ОП-DN



ООО ПТП «Поршень»  
г. Волжский Волгоградской обл.

Код ОКП 36 8912

Код ТН ВЭД 8424 30 990 0

ОГНЕПРЕГРАДИТЕЛИ ОП-\_\_\_\_\_

Паспорт  
ОП ПС

## 1 ОСНОВНЫЕ СВЕДЕНИЯ ОБ ИЗДЕЛИИ И ТЕХНИЧЕСКИЕ ДАННЫЕ

### 1.1 Основные сведения об изделии

Огнепреградители ОП изготовлены на ООО ПТП «Поршень» и полностью соответствуют ранее выпускавшимся огнепреградителям с обозначением ОП-DNAA.

Измененное обозначение является коммерческим, не вызвавшим никаких изменений в конструкции изделия.

Адрес завода-изготовителя:

404121, Россия, Волгоградская обл., г. Волжский, ул. Машиностроителей, 2а

Тел/ факс (8443) 38-83-31

E-mail: [porshen@yandex.ru](mailto:porshen@yandex.ru)

Сертификат соответствия «Техническому регламенту о требованиях пожарной безопасности» С-RU.ПБ04.В.01601 от 03.07.2013.

Срок действия сертификата до 03.07.2018.

### 1.2 Назначение

Огнепреградители ОП предназначены для временного предотвращения проникновения пламени внутрь резервуара с нефтью и нефтепродуктами при воспламенении выходящих из него взрывоопасных смесей газов и паров с воздухом.

**ВНИМАНИЕ! КАТЕГОРИЧЕСКИ ЗАПРЕЩАЕТСЯ УСТАНОВКА ОГНЕПРЕГРАДИТЕЛЕЙ В МАГИСТРАЛЬНЫЕ ТРУБОПРОВОДЫ.**

По устойчивости к воздействию климатических факторов внешней среды огнепреградители изготавлиются в исполнениях У (умеренный климат) и УХЛ, ХЛ (умеренный и холодный климат с нижним пределом температуры эксплуатации до  $-60^{\circ}\text{C}$ ) категории размещения 1 по ГОСТ 15150-69.

Пример обозначения при заказе:

ОП-50 УХЛ1 ТУ 3689-101-10524112-2007, где

50 – номинальный диаметр огнепреградителя, мм;

УХЛ1 – климатическое исполнение и категория размещения по ГОСТ 15150-69.

## 2 ТЕХНИЧЕСКИЕ ХАРАКТЕРИСТИКИ

Основные параметры и размеры огнепреградителей ОП-50, ОП-80, ОП-100 (рисунок 1) должны соответствовать следующим значениям таблицы 1:

Таблица 1

Наименование параметра		ОП-50	ОП-80	ОП-100
Номинальный диаметр DN, мм		50	80	100
Пропускная способность при сопротивлении воздушно-го потока 118 Па, м <sup>3</sup> /ч		25	60	100
Рабочее давление, МПа		0,002		
Габаритные размеры, мм, не более	H	80	80	94
	D	140	185	207
Присоединительные размеры, мм (соответствуют PN 2,5 кгс/см <sup>2</sup> и PN 6 кгс/см <sup>2</sup> ГОСТ 33259-2015)	D <sub>1</sub>	110	150	170
	d	14	18	18
	h	2.5	2.5	2.5
	n	4	4	4
Время сохранения работоспособности, мин., не менее		10		
Масса, кг, не более		1,00	1,6	2,9

Примечание. Изделия ОП с номинальным диаметром DN50 ÷ DN100 по требованию заказчика могут быть изготовлены под фланцевое соединение «шип-паз». Во фланцах изделий выполняется паз

## 3 КОМПЛЕКТНОСТЬ ПОСТАВКИ

В комплект поставки изделия входят:

- огнепреградитель – 1 шт.;

- паспорт – 1 шт.

## 4 УСТРОЙСТВО И ПРИНЦИП РАБОТЫ

4.1 Основой конструкции является огнепреграждающий элемент 1, размещенный в корпусе 2. Огнепреграждающий элемент состоит из плоской и гофрированной алюминиевых лент, намотанных на ось, которая также предохраняет элемент от выпадения. Корпус огнепреградителя выполнен из алюминиевого сплава.

4.2 Гасящее действие огнепреградителя, установленного на крыше резервуара типа РВС, основано на принципах интенсивного теплообмена, который происходит между стенками узких каналов огнепреграждающего элемента и проходящим через него газозвдушным потоком. При этом достигается снижение температуры газозвдушного потока до безопасных пределов.

4.3 Фланцы огнепреградителей могут быть как круглые, так и криволинейной конфигурации.

4.4 Момент затяжки болтового соединения фланцев для ОП-50 должен лежать в пределах 30...35 Н·м, для ОП-80 и ОП-100 – в пределах 60...85 Н·м.

4.5 Ввиду возможной модернизации изделия, не ухудшающей рабочие параметры, завод-изготовитель оставляет за собой право на изменения, не отраженные в данном паспорте.

## 5 УКАЗАНИЯ МЕР БЕЗОПАСНОСТИ

5.1 Все работы по обслуживанию и ремонту огнепреградителя должны проводиться с учетом "Правил технической эксплуатации металлических резервуаров и инструкций по их ремонту".

5.2 К монтажу и обслуживанию огнепреградителя допускаются лица, изучившие настоящий паспорт и прошедшие инструктаж по правилам пожарной безопасности для данного объекта.

5.3 Запрещается проводить техническое обслуживание огнепреградителей при осуществлении технологических сливноналивных операций в защищаемом резервуаре.

## 6 ТЕХНИЧЕСКОЕ ОБСЛУЖИВАНИЕ

6.1 Техническое обслуживание огнепреградителей проводится с целью сохранения их пропускной способности и недопущения разгерметизации уплотнений и заключается в проведении проверочных осмотров:

- при положительной температуре окружающего воздуха – не реже одного раза в месяц,
- при отрицательной температуре окружающего воздуха – не реже двух раз в месяц,
- при температуре ниже  $-40^{\circ}\text{C}$  – не реже 1 раза в неделю.

6.2 Проверочный осмотр огнепреграждающего элемента, чистка, промывка в растворе нефрас-С 50/170 по ГОСТ 8505-80 с последующей сушкой проводится после демонтажа огнепреградителя.

## 7 ГАРАНТИИ ИЗГОТОВИТЕЛЯ

7.1 Предприятие-изготовитель гарантирует соответствие огнепреградителя требованиям технических условий при соблюдении условий транспортировки, хранения и эксплуатации.