

**KATALOG NÁHRADNÍCH DÍLŮ
SPARE PARTS BOOK
ERSATZTEILKATALOG
KATALOG CZĘŚCI ZAMIENNYCH
КАТАЛОГ ЗАПАСНЫХ ЧАСТЕЙ**

M 403.25P, M 403.32P

Для России

M 403.25P/M, M 403.32P/M

M 403.25EP, M 403.32EP

Для России

M 403.25EP/M, M 403.32EP/M



Pístový průtočný měřič

Piston Flow Meter

Kolbendurchflussvolumenmesser

Przepływomierz tłokowy

Поршневой проточный

измеритель



**ADAMOV[®]
SYSTEMS**



Tento katalog obsahuje díly pro pístové průtočné měřiče M 403.25P, M 403.32P, M 403.25P/M a M 403.32P/M, M 403.25EP, M 403.32EP, M 403.25EP/M a M 403.32EP/M, které se používají do výdejních stojanů.

Výrobce si vyhrazuje právo technických změn!

Náhradní díly můžete objednat na adrese:

ADAMOV - SYSTEMS, a.s.
Mírová 2
679 04 ADAMOV
ČESKÁ REPUBLIKA

PREFACE

The present catalogue includes parts of the piston flow meter of types M 403.25P, M 403.32P, M 403.25P/M and M 403.32P/M, M 403.25EP, M 403.32EP, M 403.25EP/M and M 403.32EP/M being used in fuel dispensers.

Producer reserves right to make the technical changes!

The spare parts could be ordered to the address:

ADAMOV - SYSTEMS, a.s.
Mírová 2
679 04 ADAMOV
ČESKÁ REPUBLIKA

VORWORT

Der vorliegende Katalog umfasst die Teile für die Kolbendurchflussvolumenmesser M 403.25P, M 403.32P, M 403.25P/M und M 403.32P/M, M 403.25EP, M 403.32EP, M 403.25EP/M und M 403.32EP/M, die in den Zapfsäulen verwendet werden.

Der Hersteller behält sich das Recht für die technischen Veränderungen vor!

Wir bitten Sie die Ersatzteile an der Adresse zu bestellen:

ADAMOV - SYSTEMS, a.s.
Mírová 2
679 04 ADAMOV
ČESKÁ REPUBLIKA

WSTĘP

Niniejszy katalog zawiera części dla przepływomierzy tłokowych M 403.25P, M 403.32P, M 403.25P/M i M 403.32P/M, M 403.25EP, M 403.32EP, M 403.25EP/M i M 403.32EP/M stosowanych w dystrybutorach paliwowych.

Producent zastrzega sobie prawo do zmian technicznych!

Części zamienne można zamówić pod adresem:

ADAMOV - SYSTEMS, a.s.
Mírová 2
679 04 ADAMOV
ČESKÁ REPUBLIKA

ВВЕДЕНИЕ

В настоящем каталоге представлены части для поршневых проточных измерителей типов M 403.25P, M 403.32P, M 403.25P/M и M 403.32P/M, M 403.25EP, M 403.32EP, M 403.25EP/M и M 403.32EP/M, которые использованы в раздаточных колонках.

Производитель оставляет за собой право технических изменений!

Запасные части можно заказать по следующему адресу:

ADAMOV - SYSTEMS, a.s.
Mírová 2
679 04 ADAMOV
ČESKÁ REPUBLIKA

Pístový průtočný měřič



Pístový měřič M 403.25P*), M 403.32P)**
Piston meter M 403.25P*), M 403.32P)**
Kolbenmesser M 403.25P*), M 403.32P)**
Przerływomierz tłokowy M 403.25P*), M 403.32P)**
Поршневой измеритель M 403.25P*), M 403.32P),**
M 403.25P/M*), M 403.32P/M)**

Číslo výkresu
 Figure number
 Zeichnungsnummer
 469401121*), 469401131**)
 Numer rysunku
 469401541*), 469401542**)
 Номер чертежа
 469401121*), 469401131**)
 469401467*)▲, 469401469***)▲

Pozice číslo Position number Positionsnummer Pozycja numer Номер позиции	Objednací číslo dílu Part ref. no Bestellnummer des Teiles Numer zamów. części Номер детали	Název dílu Name of the part Benennung des Teiles Nazwa części Наименование детали		Ks Pcs St Szt Шт
1*) 1**)	465301115 465401154	Těleso s deskou šoupátka Body with slide-valve plate Körper mit Steuerschieberplatte Korpus z płytą rozdzielającą Корпус с плитой золотника		1
1.1	465301113	Těleso měřiče Meter body Messerkörper Korpus przerływomierza Корпус измерителя		1
1.1.1	447753	Pouzdro Bush Büchse Obudowa Втулка		4
1.1.2	460400961	Pouzdro Bush Büchse Obudowa Втулка		1
1.2*) 1.2**)	460400529 460400528	Deska šoupátka Slide-valve plate Steuerschieberplatte Płyta rozdzielająca Плита золотника		1
1.3	461429	Šroub Screw Schraube Śruba Винт		1
1.4	461434	Těsnění Gasket Dichtung Uszczelka Уплотнение		1
1.5	1001790414	Šroub M 4 × 14 Screw M 4 × 14 Schraube M 4 × 14 Śruba M 4 × 14 Винт M 4 × 14		4
1.6	1030200043	Podložka 4,3 Washer 4,3 Unterlegscheibe 4,3 Podkładka 4,3 Шайба 4,3		4

Pístový průtočný měřič



Pístový měřič M 403.25P*), M 403.32P)
 Piston meter M 403.25P*), M 403.32P**)
 Kolbenmesser M 403.25P*), M 403.32P**)
 Przepływomierz tłokowy M 403.25P*), M 403.32P**)
 Поршневой измеритель M 403.25P*), M 403.32P**),
 M 403.25P/M*), M 403.32P/M**)**

Číslo výkresu
 Figure number
 Zeichnungsnummer
 469401121*), 469401131**)
 Numer rysunku
 469401541*), 469401542**)
 Номер чертежа
 469401121*), 469401131**)
 469401467*)▲, 469401469***)▲

Pozice číslo Position number Positionsnummer Pozycja numer Номер позиции	Objednací číslo dílu Part ref. no Bestellnummer des Teiles Numer zamów. części Номер детали	Název dílu Name of the part Benennung des Teiles Nazwa części Наименование детали	Ks Pcs St Szt Шт
2	465401139	Těleso horní Upper body Oberer Körper Korpus górny Корпус верхний	1
2.1	460401138	Pouzdro Bush Büchse Obudowa Втулка	1
2.2	465400869	Těsnicí kroužek Sealing ring Dichtungsring Wkładka uszczelniająca Уплот. кольцо	1
2.3	465401136	Hřídel Shaft Welle Wał Вал	1
2.3.1	1055000420	Kolík 4 × 20 Pin 4 × 20 Stift 4 × 20 Bolec 4 × 20 Штифт 4 × 20	1
2.4	460400358	Pružina Spring Feder Sprężyna Пружина	1
2.5	461430	Příruba Flange Flansch Kołnierz Фланец	1
2.6	461436	Podložka Washer Unterlegscheibe Podkładka Шайба	2
2.7	1034590064	Podložka 6,4 Washer 6,4 Unterlegscheibe 6,4 Podkładka 6,4 Шайба 6,4	4

Pístový průtočný měřič



Pístový měřič M 403.25P*), M 403.32P)
 Piston meter M 403.25P*), M 403.32P**)
 Kolbenmesser M 403.25P*), M 403.32P**)
 Przepływomierz tłokowy M 403.25P*), M 403.32P**)
 Поршневой измеритель M 403.25P*), M 403.32P**),
 M 403.25P/M*), M 403.32P/M**)**

Číslo výkresu
 Figure number
 Zeichnungsnummer
 469401121*), 469401131**)
 Numer rysunku
 469401541*), 469401542**)
 Номер чертежа
 469401121*), 469401131**)
 469401467*)▲, 469401469***)▲

Pozice číslo Position number Positionsnummer Pozycja numer Номер позиции	Objednací číslo dílu Part ref. no Bestellnummer des Teiles Numer zamów. części Номер детали	Název dílu Name of the part Benennung des Teiles Nazwa części Наименование детали	Ks Pcs St Szt Шт
2.8	1001450616	Šroub „B“ M 6 × 16 Screw „B“ M 6 × 16 Schraube „B“ M 6 × 16 Šruba „B“ M 6 × 16 Винт „B“ M 6 × 16	4
2.9	1092920070	Pojistný kroužek 7 Sealing ring 7 Sicherungsring 7 Wkładka zabezpieczająca 7 Предохр. кольцо 7	1
3	465400974	Víko spodní Lower cover Unterer Deckel Dolna pokrywa Крышка нижняя	1
3.1	460400960	Pouzdro Bush Büchse Obudowa Втулка	1
6.	465400748	Regulační šroub Regulation screw Regulierungsschraube Šruba regulacyjna Регуляционный винт	1
8	465401116	Klika - podsestava Crank - assy Kurbel - Zusammens. Korba - podzestaw Кривошип - сборка	1
8.1	460301219	Klika Crank Kurbelwelle Korba Кривошип	1
8.2	460400979	Kladka Roller Rolle Blok Ролик	1
8.3	460400955	Kladka Roller Rolle Blok Ролик	1

Pístový průtočný měřič



Pístový měřič M 403.25P*), M 403.32P)
 Piston meter M 403.25P*), M 403.32P**)
 Kolbenmesser M 403.25P*), M 403.32P**)
 Przepływomierz tłokowy M 403.25P*), M 403.32P**)
 Поршневой измеритель M 403.25P*), M 403.32P**),
 M 403.25P/M*), M 403.32P/M**)**

Číslo výkresu
 Figure number
 Zeichnungsnummer
 469401121*), 469401131**)
 Numer rysunku
 469401541*), 469401542**)
 Номер чертежа
 469401121*), 469401131**)
 469401467*)▲, 469401469***)▲

Pozice číslo Position number Positionsnummer Pozycja numer Номер позиции	Objednací číslo dílu Part ref. no Bestellnummer des Teiles Numer zamów. części Номер детали	Název dílu Name of the part Benennung des Teiles Nazwa części Наименование детали	Ks Pcs St Szt Шт
8.4	461426	Podložka Washer Unterlegscheibe Podkładka Шайба	3
8.5	1093000150	Kroužek 15 Ring 15 Ring 15 Pierścień 15 Кольцо 15	1
11	300902	Víko Cover Deckel Pokrywa Крышка	3
12	300901	Víko regulace Regulation cover Regelungdeckel Pokrywa sterowania Крышка регуляции	1
14*)	460300953	Šoupátko Slide-valve Steuerschieber Zawór boczny Золотник	1
14**)	460301025	Šoupátko Slide-valve Steuerschieber Zawór boczny Золотник	1
17°)	460300959	Kulisa Link Kulisse Kulisa Кулиса (Шатун)	2
18°)	460400938	Píst Piston Kolben Тłок Поршень	4
19	461432	Deska pístu Piston plate Kolbenplatte Płytką tłoka Плита поршня	4

Pístový průtočný měřič



Pístový měřič M 403.25P*), M 403.32P)**
Piston meter M 403.25P*), M 403.32P)**
Kolbenmesser M 403.25P*), M 403.32P)**
Przepływomierz tłokowy M 403.25P*), M 403.32P)**
Поршневой измеритель M 403.25P*), M 403.32P),**
M 403.25P/M*), M 403.32P/M)**

Číslo výkresu
 Figure number
 Zeichnungsnummer
 469401121*), 469401131**)
 Numer rysunku
 469401541*), 469401542**)
 Номер чертежа
 469401121*), 469401131**)
 469401467*)▲, 469401469***)▲

Pozice číslo Position number Positionsnummer Pozycja numer Номер позиции	Objednací číslo dílu Part ref. no Bestellnummer des Teiles Numer zamów. części Номер детали	Název dílu Name of the part Benennung des Teiles Nazwa części Наименование детали	Ks Pcs St Szt Шт
20	461433	Manžeta Piston cup Manschette Manszeta Манжета	4 8▲
28	1005080822	Šroub plombovací Screw Plombierchraube Śruba plombująca Винт пломбирующий	8
29	461440	Šroub Screw Schraube Śruba Винт	2
30	461441	Čep Pin Zapfen Czop Цапфа	1
31▲	460400266	Rozpěrka Spacer Distanzscheibe Rozpórka Распорка	1
33	1005090822	Šroub M 8 × 22 Screw M 8 × 22 Schraube M 8 × 22 Śruba M 8 × 22 Винт M 8 × 22	16
34	1005090825	Šroub M 8 × 25 Screw M 8 × 25 Schraube M 8 × 25 Śruba M 8 × 25 Винт M 8 × 25	4
38	1001810630	Šroub M 6 × 30 Screw M 6 × 30 Schraube M 6 × 30 Śruba M 6 × 30 Винт M 6 × 30	2
39	1020200100	Matice M 10 Nut M 10 Mutter M 10 Nakrętka M 10 Гайка M 10	4

Pístový průtočný měřič



Pístový měřič M 403.25P*), M 403.32P)
 Piston meter M 403.25P*), M 403.32P**)
 Kolbenmesser M 403.25P*), M 403.32P**)
 Przepływomierz tłokowy M 403.25P*), M 403.32P**)
 Поршневой измеритель M 403.25P*), M 403.32P**),
 M 403.25P/M*), M 403.32P/M**)**

Číslo výkresu
 Figure number
 Zeichnungsnummer
 469401121*), 469401131**)
 Numer rysunku
 469401541*), 469401542**)
 Номер чертежа
 469401121*), 469401131**)
 469401467*)▲, 469401469***)▲

Pozice číslo Position number Positionsnummer Pozycja numer Номер позиции	Objednací číslo dílu Part ref. no Bestellnummer des Teiles Numer zamów. części Номер детали	Název dílu Name of the part Benennung des Teiles Nazwa części Наименование детали	Ks Pcs St Szt Шт
41	1030200064	Podložka 6,4 Washer 6,4 Unterlegscheibe 6,4 Podkładka 6,4 Шайба 6,4	2
43	1055000416	Kolík 4 × 16 Pin 4 × 16 Stift 4 × 16 Bolec 4 × 16 Штифт 4 × 16	1
47	1382801410	Kroužek 14 × 10 Ring 14 × 10 Ring 14 × 10 Pierścień 14 × 10 Кольцо 14 × 10	1
48	1382811103	Kroužek 110 × 3 Ring 110 × 3 Ring 110 × 3 Pierścień 110 × 3 Кольцо 110 × 3	2
49	1382810913	Kroužek 91 × 3 Ring 91 × 3 Ring 91 × 3 Pierścień 91 × 3 Кольцо 91 × 3	4
52	1034590084	Podložka 8,4 Washer 8,4 Unterlegscheibe 8,4 Podkładka 8,4 Шайба 8,4	10
60°)	460400939	Pásek vodící Guide band Führungsband Taśma prowadnicy Ленточная линия	4
70	9046800520	Magnetický převodník Magnetic Encoder Magnetischer Impulsgeber Przewodnik magnetyczny Магнитный датчик импульсов	1
71	1382810583	Kroužek 58 × 3 Ring 58 × 3 Ring 58 × 3 Pierścień 58 × 3 Кольцо 58 × 3	1

Pístový průtočný měřič



Pístový měřič M 403.25P*), M 403.32P)
Piston meter M 403.25P*), M 403.32P**)
Kolbenmesser M 403.25P*), M 403.32P**)
Przepływomierz tłokowy M 403.25P*), M 403.32P**)
Поршневой измеритель M 403.25P*), M 403.32P**),
M 403.25P/M*), M 403.32P/M**)**

Číslo výkresu
Figure number
Zeichnungsnummer
469401121*), 469401131**)
Numer rysunku
469401541*), 469401542**)
Номер чертежа
469401121*), 469401131**)
469401467*)▲, 469401469***)▲

Pozice číslo Position number Positionsnummer Pozycja numer Номер позиции	Objednací číslo dílu Part ref. no Bestellnummer des Teiles Numer zamów. części Номер детали	Název dílu Name of the part Benennung des Teiles Nazwa części Наименование детали	Ks Pcs St Szt Шт
72	1005080822	Šroub plombovací Screw Plombierschraube Śruba plombująca Винт пломбирующий	2
73	1034590084	Podložka 8,4 Washer 8,4 Unterlegscheibe 8,4 Podkładka 8,4 Шайба 8,4	2

°) K pístu 460400938 je nutné vždy objednat i vodící pásek 460400939.
The piston 460400938 and the guide band 460400939 must be always ordered together.
Mit dem Kolben 460400938 muss auch das Führungsband 460400939 immer bestellt werden.
Razem z tłokiem 460400938 należy zamówić zawsze również taśmę prowadniczą 460400939.
С поршнем 460400938 должна быть всегда заказана также ленточная линия 460400939.

▲ Pro Rusko
For Russia
Für Russland
Dla Rosji
Для России

V kompletních měřičích, jejichž typy a čísla výkresů jsou uvedeny v tabulce zcela nahoře, nejsou obsaženy díly pod pozicemi 70 až 73.

In complete meters, whose types and technical draws are shown in upper tablet, are not included spare parts under positions 70 to 73

In den kompletten Messern, deren die Type und die Zeichnungsnummern ganz oben in der Tabelle angeführt sind, die Teile unter den Positionen 70 bis 73 nicht beinhaltet sind.

Kompletne przepływomierze, których typy i numery schematów podano w tabeli na samej górze, nie zawierają części pozycji 70 do 73.

Эти комплектные измерители, которых типы и номера чертежей показаны вверху в заголовке таблички, не содержат детали на месте позиций 70 - 73.

Pístový průtočný měřič

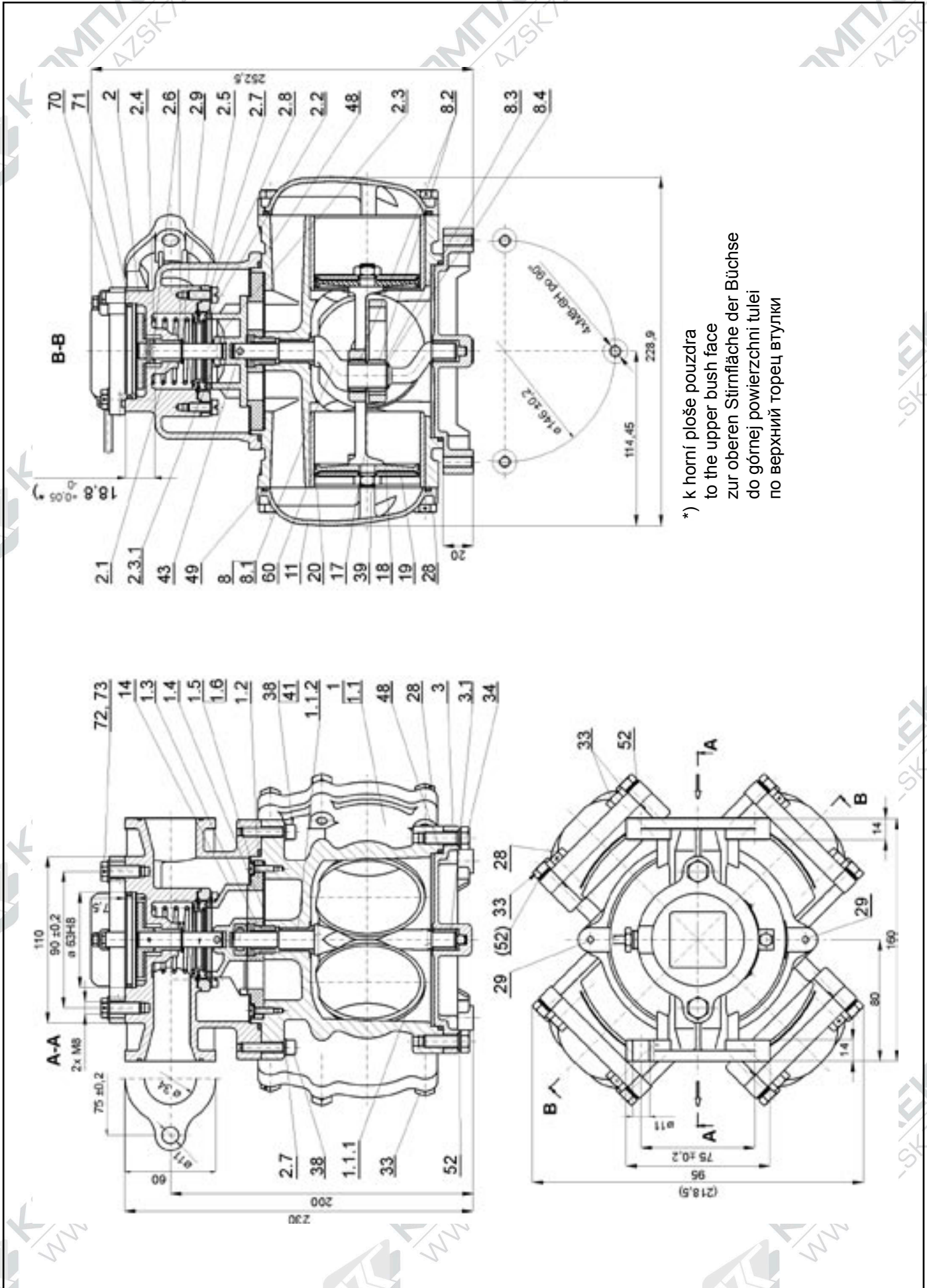

*) k horní ploše pouzdra
to the upper bush face
zur oberen Stirnfläche der Büchse
do górnej powierzchni tulei
по верхний торец втулки

Pístový průtočný měřič



Pístový měřič M 403.25EP*), M 403.32EP)
 Piston meter M 403.25EP*), M 403.32EP**)
 Kolbenmesser M 403.25EP*), M 403.32EP**)
 Przepływomierz tłokowy M 403.25EP*), M 403.32EP**)
 Поршневой измеритель M 403.25EP*), M 403.32EP**),
 M 403.25EP/M*), M 403.32EP/M**)**

Číslo výkresu
 Figure number
 Zeichnungsnummer
 469401124*), 469401134**)
 Numer rysunku
 469401495*), 469401496**)
 Номер чертежа
 469401124*), 469401134**)
 469401328*)▲, 469401360***)▲

Pozice číslo Position number Positionsnummer Pozycja numer Номер позиции	Objednáací číslo dílu Part ref. no Bestellnummer des Teiles Numer zamów. części Номер детали	Název dílu Name of the part Benennung des Teiles Nazwa części Наименование детали	Ks Pcs St Szt Шт
1*) 1**)	465301115 465401154	Těleso s deskou šoupátka Body with slide-valve plate Körper mit Steuerschieberplatte Korpus z płytą rozdzielającą Корпус с плитой золотника	1
1.1	465301113	Těleso měřiče Meter body Messerkörper Korpus przepływomierza Корпус измерителя	1
1.1.1	447753	Pouzdro Bush Büchse Obudowa Втулка	4
1.1.2	460400961	Pouzdro Bush Büchse Obudowa Втулка	1
1.2*) 1.2**)	460400529 460400528	Deska šoupátka Slide-valve plate Steuerschieberplatte Płyta rozdzielająca Плита золотника	1
1.3	461429	Šroub Screw Schraube Śruba Винт	1
1.4	461434	Těsnění Gasket Dichtung Uszczelka Уплотнение	1
1.5	1001790414	Šroub M 4 × 14 Screw M 4 × 14 Schraube M 4 × 14 Śruba M 4 × 14 Винт M 4 × 14	4
1.6	1030200043	Podložka 4,3 Washer 4,3 Unterlegscheibe 4,3 Podkładka 4,3 Шайба 4,3	4

Pístový průtočný měřič



Pístový měřič M 403.25EP*), M 403.32EP)**
Piston meter M 403.25EP*), M 403.32EP)**
Kolbenmesser M 403.25EP*), M 403.32EP)**
Przepływomierz tłokowy M 403.25EP*), M 403.32EP)**
Поршневой измеритель M 403.25EP*), M 403.32EP),**
M 403.25EP/M*), M 403.32EP/M)**

Číslo výkresu
 Figure number
 Zeichnungsnummer
 469401124*), 469401134**)
 Numer rysunku
 469401495*), 469401496**)
 Номер чертежа
 469401124*), 469401134**)
 469401328*)▲, 469401360***)▲

Pozice číslo Position number Positionsnummer Pozycja numer Номер позиции	Objednací číslo dílu Part ref. no Bestellnummer des Teiles Numer zamów. części Номер детали	Název dílu Name of the part Benennung des Teiles Nazwa części Наименование детали	Ks Pcs St Szt Шт
2	465401139	Těleso horní Upper body Oberer Körper Korpus górny Корпус верхний	1
2.1	460401138	Pouzdro Bush Büchse Obudowa Втулка	1
2.2	465400869	Těsnicí kroužek Sealing ring Dichtungsring Wkładka uszczelniająca Уплот. кольцо	1
2.3	465401136	Hřídel Shaft Welle Wał Вал	1
2.3.1	1055000420	Kolík 4 × 20 Pin 4 × 20 Stift 4 × 20 Bolec 4 × 20 Штифт 4 × 20	1
2.4	460400358	Pružina Spring Feder Sprężyna Пружина	1
2.5	461430	Příruba Flange Flansch Kołnierz Фланец	1
2.6	461436	Podložka Washer Unterlegscheibe Podkładka Шайба	2
2.7	1034590064	Podložka 6,4 Washer 6,4 Unterlegscheibe 6,4 Podkładka 6,4 Шайба 6,4	4

Pístový průtočný měřič



Pístový měřič M 403.25EP*), M 403.32EP)
 Piston meter M 403.25EP*), M 403.32EP**)
 Kolbenmesser M 403.25EP*), M 403.32EP**)
 Przepływomierz tłokowy M 403.25EP*), M 403.32EP**)
 Поршневой измеритель M 403.25EP*), M 403.32EP**),
 M 403.25EP/M*), M 403.32EP/M**)**

Číslo výkresu
 Figure number
 Zeichnungsnummer
 469401124*), 469401134**)
 Numer rysunku
 469401495*), 469401496**)
 Номер чертежа
 469401124*), 469401134**)
 469401328*)▲, 469401360***)▲

Pozice číslo Position number Positionsnummer Pozycja numer Номер позиции	Objednáací číslo dílu Part ref. no Bestellnummer des Teiles Numer zamów. części Номер детали	Název dílu Name of the part Benennung des Teiles Nazwa części Наименование детали	Ks Pcs St Szt Шт
2.8	1001450616	Šroub „B“ M 6 × 16 Screw „B“ M 6 × 16 Schraube „B“ M 6 × 16 Śruba „B“ M 6 × 16 Винт „B“ M 6 × 16	4
2.9	1092920070	Pojistný kroužek 7 Sealing ring 7 Sicherungsring 7 Wkładka zabezpieczająca 7 Предохр. кольцо 7	1
3	465400974	Víko spodní Lower cover Unterer Deckel Dolna pokrywa Крышка нижняя	1
3.1	460400960	Pouzdro Bush Büchse Obudowa Втулка	1
8	465401117	Klika - podsestava Crank - assy Kurbel - Zusammensetz. Korba - podzestaw Кривошип - сборка	1
8.1	460301219	Klika Crank Kurbel Korba Кривошип	1
8.2	460400955	Kladka Roller Rolle Blok Ролик	2
8.3	461426	Podložka Washer Unterlegscheibe Podkładka Шайба	3
8.4	1093000150	Kroužek 15 Ring 15 Ring 15 Pierścień 15 Кольцо 15	1

Pístový průtočný měřič



Pístový měřič M 403.25EP*), M 403.32EP)**
Piston meter M 403.25EP*), M 403.32EP)**
Kolbenmesser M 403.25EP*), M 403.32EP)**
Przepływomierz tłokowy M 403.25EP*), M 403.32EP)**
Поршневой измеритель M 403.25EP*), M 403.32EP),**
M 403.25EP/M*), M 403.32EP/M)**

Číslo výkresu
 Figure number
 Zeichnungsnummer
 469401124*), 469401134**)
 Numer rysunku
 469401495*), 469401496**)
 Номер чертежа
 469401124*), 469401134**)
 469401328*)▲, 469401360***)▲

Pozice číslo Position number Positionsnummer Pozycja numer Номер позиции	Objednací číslo dílu Part ref. no Bestellnummer des Teiles Numer zamów. części Номер детали	Název dílu Name of the part Benennung des Teiles Nazwa części Наименование детали	Ks Pcs St Szt Шт
11	300902	Víko Cover Deckel Pokrywa Крышка	4
14*)	460300953	Šoupátko Slide-valve Steuerschieber Zawór boczny Золотник	1
14**)	460301025	Šoupátko Slide-valve Steuerschieber Zawór boczny Золотник	1
17	460300959	Kulisa Link Kulisse Kulisa Кулиса (Шатун)	2
18°)	460400938	Píst Piston Kolben Tłok Поршень	4
19	461432	Deska pístu Piston plate Kolbenplatte Płytką tłoka Плита поршня	4
20	461433	Manžeta Piston cup Manschette Manszeta Манжета	4
28	1005080822	Šroub plombovací Screw Plombierschraube Śruba plombująca Винт пломбирующий	8▲
29	461440	Šroub Screw Schraube Śruba Винт	2

Pístový průtočný měřič



Pístový měřič M 403.25EP*), M 403.32EP)
 Piston meter M 403.25EP*), M 403.32EP**)
 Kolbenmesser M 403.25EP*), M 403.32EP**)
 Przepływomierz tłokowy M 403.25EP*), M 403.32EP**)
 Поршневой измеритель M 403.25EP*), M 403.32EP**),
 M 403.25EP/M*), M 403.32EP/M**)**

Číslo výkresu
 Figure number
 Zeichnungsnummer
 469401124*), 469401134**)
 Numer rysunku
 469401495*), 469401496**)
 Номер чертежа
 469401124*), 469401134**)
 469401328*)▲, 469401360***)▲

Pozice číslo Position number Positionsnummer Pozycja numer Номер позиции	Objednací číslo dílu Part ref. no Bestellnummer des Teiles Numer zamów. części Номер детали	Název dílu Name of the part Benennung des Teiles Nazwa części Наименование детали	Ks Pcs St Szt Шт
31 ▲	460400266	Rozpěrka Spacer Distanzscheibe Rozpórka Распорка	4
33	1005090822	Šroub M 8 × 22 Screw M 8 × 22 Schraube M 8 × 22 Śruba M 8 × 22 Винт M 8 × 22	16
34	1005090825	Šroub M 8 × 25 Screw M 8 × 25 Schraube M 8 × 25 Śruba M 8 × 25 Винт M 8 × 25	4
38	1001810630	Šroub M 6 × 30 Screw M 6 × 30 Schraube M 6 × 30 Śruba M 6 × 30 Винт M 6 × 30	2
39	1020200100	Matice M 10 Nut M 10 Mutter M 10 Nakrętka M 10 Гайка M 10	4
41	1030200064	Podložka 6,4 Washer 6,4 Unterlegscheibe 6,4 Podkładka 6,4 Шайба 6,4	2
43	1055000416	Kolík 4 × 16 Pin 4 × 16 Stift 4 × 16 Bolec 4 × 16 Штифт 4 × 16	1
48	1382811103	Kroužek 110 × 3 Ring 110 × 3 Ring 110 × 3 Pierścień 110 × 3 Кольцо 110 × 3	2
49	1382810913	Kroužek 91 × 3 Ring 91 × 3 Ring 91 × 3 Pierścień 91 × 3 Кольцо 91 × 3	4

Pístový průtočný měřič



Pístový měřič M 403.25EP*), M 403.32EP)
 Piston meter M 403.25EP*), M 403.32EP**)
 Kolbenmesser M 403.25EP*), M 403.32EP**)
 Przepływomierz tłokowy M 403.25EP*), M 403.32EP**)
 Поршневой измеритель M 403.25EP*), M 403.32EP**),
 M 403.25EP/M*), M 403.32EP/M**)**

Číslo výkresu
 Figure number
 Zeichnungsnummer
 469401124*), 469401134**)
 Numer rysunku
 469401495*), 469401496**)
 Номер чертежа
 469401124*), 469401134**)
 469401328*)▲, 469401360***)▲

Pozice číslo Position number Positionsnummer Pozycja numer Номер позиции	Objednáací číslo dílu Part ref. no Bestellnummer des Teiles Numer zamów. części Номер детали	Název dílu Name of the part Benennung des Teiles Nazwa części Наименование детали	Ks Pcs St Szt Шт
52	1034590084	Podložka 8,4 Washer 8,4 Unterlegscheibe 8,4 Podkładka 8,4 Шайба 8,4	10
60°)	460400939	Pásek vodící Guide band Führungsband Taśma prowadnicy Ленточная линия	4
70	9046800520	Magnetický převodník Magnetic Encoder Magnetischer Impulsgeber Przewodnik magnetyczny Магнитный датчик импульсов	1
71	1382810583	Kroužek 58 × 3 Ring 58 × 3 Ring 58 × 3 Pierścień 58 × 3 Кольцо 58 × 3	1
72	1005080822	Šroub plombovací Screw Plombierschraube Śruba plombująca Винт пломбирующий	2
73	1034590084	Podložka 8,4 Washer 8,4 Unterlegscheibe 8,4 Podkładka 8,4 Шайба 8,4	2

°) K pístu 460400938 je nutné vždy objednat i vodící pásek 460400939.
 The piston 460400938 and the guide band 460400939 must be always ordered together.
 Mit dem Kolben 460400938 muss auch das Führungsband 460400939 immer bestellt werden.
 Razem z tłokiem 460400938 należy zamówić zawsze również taśmę prowadnicy 460400939.
 С поршнем 460400938 должна быть всегда заказана также ленточная линия 460400939.

▲ Pro Rusko
 For Russia
 Für Russland
 Dla Rosji
 Для России

Pístový průtočný měřič



Pístový měřič M 403.25EP*), M 403.32EP)**
Piston meter M 403.25EP*), M 403.32EP)**
Kolbenmesser M 403.25EP*), M 403.32EP)**
Przepływomierz tłokowy M 403.25EP*), M 403.32EP)**
Поршневой измеритель M 403.25EP*), M 403.32EP),**
M 403.25EP/M*), M 403.32EP/M)**

Číslo výkresu
Figure number
Zeichnungsnummer
469401124*), 469401134**)
Numer rysunku
469401495*), 469401496**)
Номер чертежа
469401124*), 469401134**)
469401328*)▲, 469401360***)▲

V kompletních měřičích, jejichž typy a čísla výkresů jsou uvedeny v tabulce zcela nahoře, nejsou obsaženy díly pod pozicemi 70 až 73.

In complete meters, whose types and technical draws are shown in upper tablet, are not included spare parts under positions 70 to 73

In den kompletten Messern, deren die Type und die Zeichnungsnummern ganz oben in der Tabelle angeführt sind, die Teile unter den Positionen 70 bis 73 nicht beinhaltet sind.

Kompletne przepływomierze, których typy i numery schematów podano w tabeli na samej górze, nie zawierają części pozycji 70 do 73.

Эти комплектные измерители, которых типы и номера чертежей показаны вверху в заголовке таблички, не содержат детали на месте позиций 70 – 73.

Upozornění:

Záruka bude poskytnuta pouze v případě použití originálních dílů uvedených v tomto katalogu.

Notice:

The guarantee will be provided only in case of original parts using from this spare parts book.

Achtung:

Die Garantie wird nur bei der Verwendung der Originalteile gewährt, die in diesem Katalog beinhaltet sind.

UWAGA!

Warunki gwarancji

Warunkiem skorzystania z gwarancji jest wyłączone użycie oryginalnych części zamiennych, które są zawartością tego katalogu.

Предупреждение:

Гарантия будет предоставлена только в случае использования оригинальных частей приведенных в данном каталоге.



Kontakty:
ADAMOV – SYSTEMS, a.s.
Mírová 2
679 04 Adamov
CZECH REPUBLIC

Vzhledem k neustálému vývoji si výrobce vyhrazuje právo technických změn!
Regarding continuous development the producer stipulates the right to pursue technical changes!
In Hinsicht auf die kontinuierliche Entwicklung behaltet sich der Erzeuger das Änderungsrecht vor!
W związku ze ciągłym rozwojem producent zastrzega sobie prawo do zmian technicznych!
Ввиду постоянного опытного производства изготовитель оставляет за собой право
технических изменений!

verze: MKT 004-01-2007